

Sifones y Desagues

CANASTILLA CROMADA FLEXIBLE

REF: 937960001

Solución flexible para cocinas que permiten absorber desviaciones en la instalación disminuyendo tiempos y costos adicionales.

- Guía plástica que permite dar una forma correcta al sifón.
- Canastilla que soporta temperaturas elevadas y tiene alta resistencia a ataque químico.
- Flujo mínimo de descarga mínimo 27 L/min.



CARACTERÍSTICAS GENERALES

- Material: ABS, Acero Inox.
- Dimensiones generales de producto (H x W x L): 7X20.4X29.6
- Peso neto aproximado: 0,34 Kg
- Peso bruto aproximado: 0,38 kg

PRESIÓN DEL SERVICIO

- Presión mínima recomendada: No aplica.
- Presión máxima recomendada: No aplica.

CAPACIDAD DE FUNCIONAMIENTO

- Temperatura máxima de trabajo: 73°C/163.4°F
- Temperatura mínima de trabajo: 3°C/37.4°F

CUIDADOS Y LIMPIEZA

Los acabados superficiales son aquellos que le imprimen una apariencia especial y estética a su producto y además le brindan protección. Para prolongar sus cualidades es vital que la limpieza profunda del producto se haga únicamente con agua y jabón suave, evite el uso de abrasivos ácidos o disolventes en la limpieza del producto.

PRODUCTO
COMPATIBLE

corona



GARANTÍA
GRIVAL



SERVICIO TÉCNICO
01 8000 51 20 30



FÁCIL
INSTALACIÓN

Amplia red de técnicos propios y autorizados en todo el país para brindar servicio técnico post-venta - AMPLIO STOCK DE REPUESTOS GENUINOS
grival.com

PLANOS TÉCNICOS

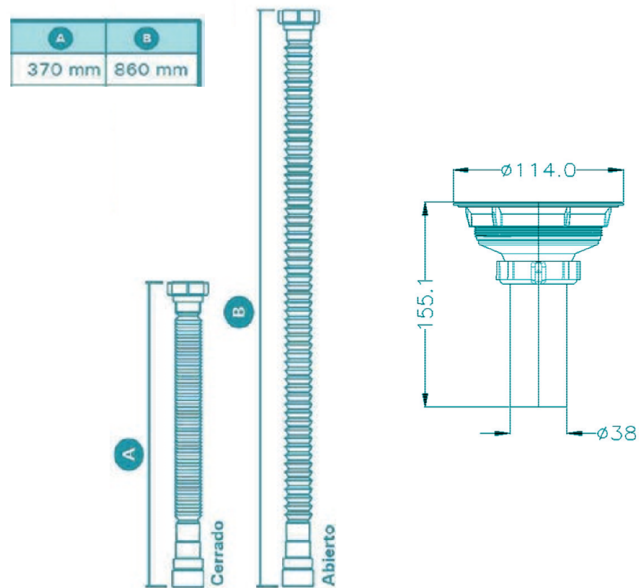

Unidades: mm

Estas dimensiones son nominales y están sujetas a cambios sin previo aviso.

Disponible en acabado:

Resistente a la corrosión, pelado, decoloración por agua y al efecto de jabones y limpiadores de tocador. Recubrimientos no tóxicos.

Repuestos:

Ref.: O11825551

PIN CANASTILLA

GRIVAL