

# LLAVE EXTERIOR PALANCA

# LLAVE TERMINAL JARDÍN

REF. 979110001

- Acabado satinado y Robusto.
- Ideal para trabajo pesado.
- Calidad GRIVAL, que nos permite ofrecer una garantía de 5 años.
- Accionamiento palanca.
- Incluye escudo.



## RECUBRIMIENTOS (ACABADOS)

- Resistente a la corrosión, pelado y decoloración por agua.
- Recubrimientos no tóxicos.
- Productos para uso exterior.

## PRESIÓN DE SERVICIO

- Presión mínima recomendada: 20 psi.
- Presión máxima recomendada: 125 psi.

## CARACTERÍSTICAS GENERALES

- Material: metálico.
- Ciclo de vida de la unidad de cierre: 150.000 ciclos.
- Dimensiones generales de producto (H x W x L): 68,5 x 147,5 x 60 mm., 3 x 6 x 2 pulg.
- Peso neto aproximado: 265gr. / 0.5842 Lb.
- Peso bruto aproximado: 270gr. / 0.5952 Lb.

## CAPACIDAD DE FUNCIONAMIENTO

- Rango de temperatura máxima de funcionamiento : 5 - 40 °C.
- Capacidad de Flujo mínimo por norma: 15 L/min a 20 PSI.
- Capacidad de flujo estimada real a 20 Psi: 18 L/min.

## PLANOS TÉCNICOS

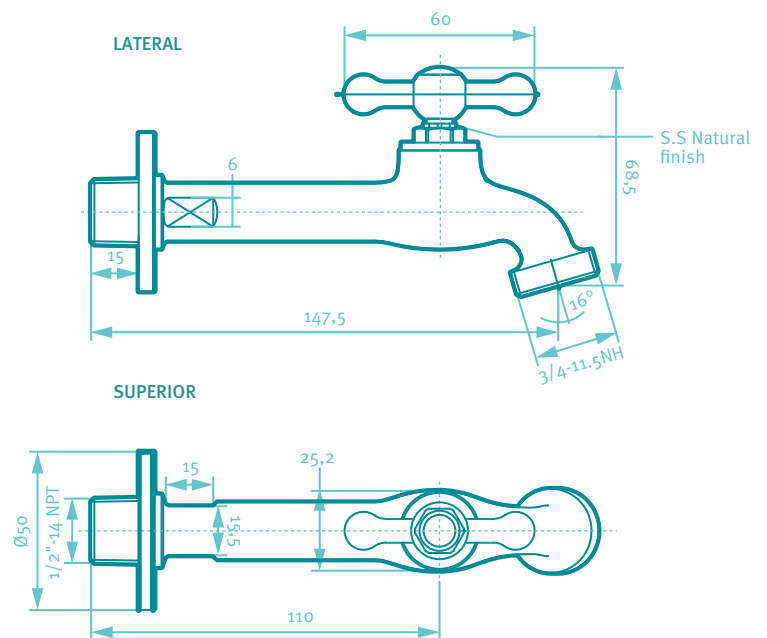

Estas dimensiones son nominales y están sujetas a cambios sin previo aviso.  
Unidades: mm.

## Disponible en acabado:

Satinado



SERVICIO TÉCNICO  
01 8000 51 20 30



CORONA Y GRIVAL  
COMPATIBLES



GARANTÍA  
GRIVAL



EN COMPONENTES  
Y PARTES FUNCIONALES

Este producto cumple con la normatividad NTC 1644.

Amplia red de técnicos propios y autorizados en todo el país para brindar servicio técnico post-venta.

[grival.com](http://grival.com)

# GRIVAL