

Grifería Lavaplatos

Grifería Lavaplatos Sencilla Nepal

REF: NE5025551

La grifería de lavaplatos sencilla Nepal, ha sido diseñada para trabajar en perfecta armonía con el espacio; inspirada en las necesidades del consumidor latinoamericano dando como resultado un producto robusto y funcional.

- Sistema aireador que genera un chorro de agua espumoso y agradable al tacto.
- Grifería Lavaplatos ideal para instalaciones donde no se necesita mezclar agua fría y caliente.
- Acabado superior, en el cromado que lo hace más brillante y resistente a la corrosión.



RECUBRIMIENTOS (ACABADOS)

Cromo

CARACTERÍSTICAS GENERALES

- Material: Metal
- Dimensiones de producto (H x W x L): 172 mm X 328 mm X 45 mm
- Peso neto aproximado: 0,5 kg
- Peso bruto aproximado: 0,8 kg

PRESIÓN DEL SERVICIO

- Presión mínima recomendada: 20 psi
- Presión máxima recomendada: 125 psi

CAPACIDAD DE FUNCIONAMIENTO

- Temperatura máxima de trabajo: 71 °C
- Temperatura mínima de trabajo: 5 °C
- Vida útil cartucho: 500.000 ciclos
- Vida útil regadera: 50.000 ciclos (pico)

PRODUCTO COMPATIBLE



PLANOS TÉCNICOS

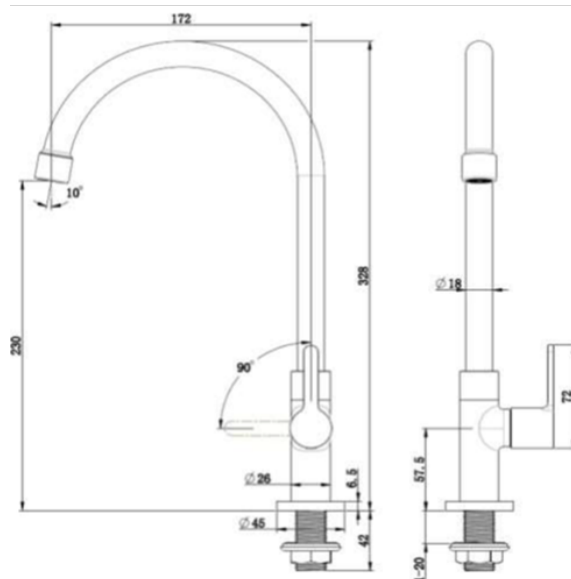

Unidades: mm

Estas dimensiones son nominales y están sujetas a cambio sin previo aviso.

Certificaciones:



AHORRO DE AGUA



GARANTÍA GRIVAL



SERVICIO TÉCNICO
01 8000 51 20 30

Amplia red de técnicos propios y autorizados en todo el país para brindar servicio técnico post-venta - AMPLIO STOCK DE REPUESTOS GENUINOS
grival.com

GRIVAL

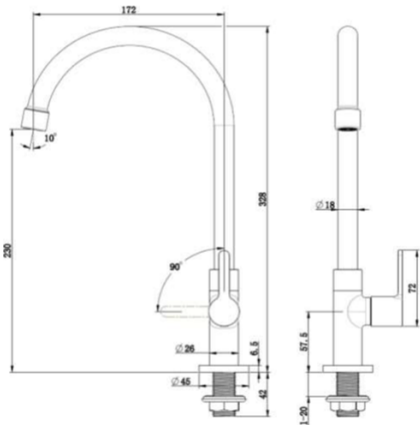
DIAGRAMA DE CAUDAL

* Las presiones y caudales indicados pueden variar de acuerdo a la presión.

REQUISITO DE NORMA:
NTC 1644

Presión (psi)	Caudal (L/min.)	Máx/Mín
60	8,3 L/min	Máximo

Presión (psi)	Caudal Prom. (L/min)
20	4
40	5,43
60	6,23
80	6,78
100	7,18

*Estas dimensiones son nominales y estan sujetas a cambios sin previo aviso

REPUESTOS:**CUIDADOS Y LIMPIEZA**

Los acabados superficiales son aquellos que le imprimen una apariencia especial y estética a su producto y además le brindan protección. Para prolongar sus cualidades es vital que la limpieza profunda del producto se haga únicamente con agua y jabón suave y que en el secado y el brillo se utilice un paño de algodón limpio; dicha limpieza se recomienda 2 veces a la semana y en zonas costeras a diario por la salinidad del ambiente. Por ningún motivo deben usarse elementos abrasivos, ácidos o disolventes para la limpieza del producto. Los acabados pueden variar su comportamiento en zonas costeras y/o en ambientes corrosivos.

PRESENTACIÓN COMERCIAL:

Caja unitaria