

Repuestos

FLUSHMATE 4L ONE PIECE

REF: O22021111

Sistema de descarga de alto desempeño con impulso de agua por presión FLUSHMATE. Diseñados para entornos comerciales y residenciales.

- Alta eficiencia y bajo consumo de agua que ayudan a ahorrar agua y dinero con cada descarga.
- Capacidad de evacuación en la descarga de 1000gr de sólidos.

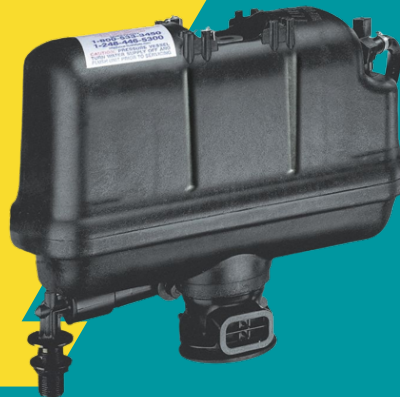

CARACTERÍSTICAS GENERALES

- Material: Plástico, Metal, Polipropileno, Caucho.
- Dimensiones generales de producto (H x W x L): 30x20x25 cm
- Peso neto aproximado: 3,1 Kg
- Peso bruto aproximado: 3,2 Kg

PRESIÓN DEL SERVICIO

- Presión mínima recomendada: 25 psi
- Presión máxima recomendada: 80 psi

CAPACIDAD DE FUNCIONAMIENTO

- Temperatura máxima de trabajo: 70 C°
- Temperatura mínima de trabajo: 3 C°

CUIDADOS Y LIMPIEZA

No utilice limpiadores dentro del tanque de servicio sanitario que contengan blanqueador o cloro. El uso de estos productos causaría daños a los componentes; puede causar desbordamientos y daños a la propiedad, anulará la garantía. Si la válvula no sella correctamente pueden existir elementos extraños provenientes de la red hidráulica, para verificar retire la tapa y revise que los empaques no tengan ningún tipo de impureza.

PRODUCTO
COMPATIBLE



SERVICIO TÉCNICO
01 8000 51 20 30



GARANTÍA
GRIVAL

Amplia red de técnicos propios y autorizados en todo el país para brindar servicio técnico post-venta - **AMPLIO STOCK DE REPUESTOS GENUINOS**
grival.com

PLANOS TÉCNICOS

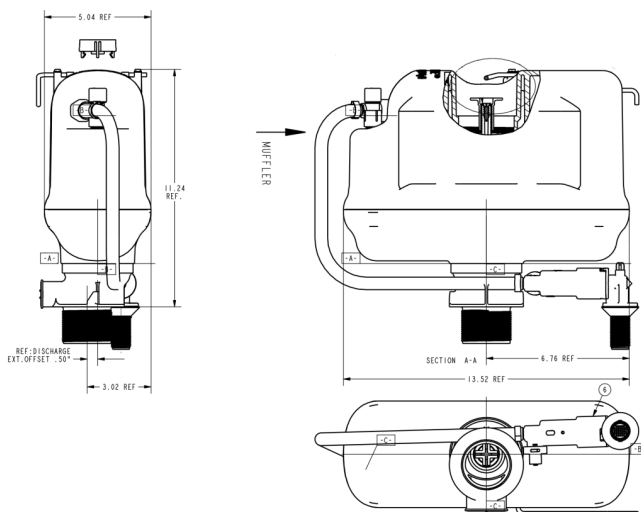

Unidades: mm

Estas dimensiones son nominales y están sujetas a cambios sin previo aviso.

Disponibles en acabado:

Acabado plástico

Repuestos:

GRIVAL