

GRIFERÍA TANQUE MASTER UNIVERSAL

REF. AUTO SERV: 022600001 / PQTE X3: 022603331

- Válvula de llenado hidrostática sumergible.
- Funciona para cualquier tipo de tanque y sanitario .
- Válvula sumergible.
- Cuenta con sistema anti retorno.
- Ocupa poco espacio.

CARACTERÍSTICAS GENERALES

- Material: plástico.
- Dimensiones generales de producto (H x W x L):
255 x 53 x 53 mm. / 10,0 x 2,1 x 2,1 pulg.
- Peso neto aproximado: 180gr. / 0,40Lb.
- Peso bruto aproximado: 200gr. / 0,44Lb.
- Tipo de activo: fijo

PRESIÓN DEL SERVICIO

- Presión mínima recomendada: 10 Psi.
- Presión máxima recomendada: 125 Psi.

CAPACIDAD DE FUNCIONAMIENTO

- Temperaturas mínima de trabajo: 5 °C / 41 °F.
- Temperaturas máxima de trabajo: 48 °C / 118,4 °F.
- Vida útil: 75.000 ciclos.
- Capacidad de refill: > 20%.

CUIDADOS Y LIMPIEZA

No utilice limpiadores colocados en el tanque del servicio sanitario que contengan blanqueador o cloro. El uso de estos productos:

1. Causará daños a los componentes del tanque; puede causar desbordamientos y daños a la propiedad.
2. Anulará la garantía.

PLANOS TÉCNICOS

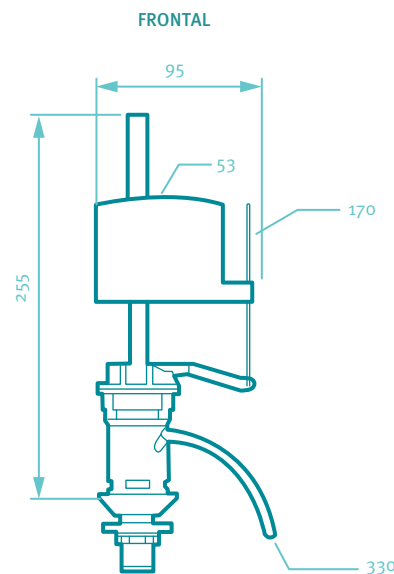

Estas dimensiones son nominales y están sujetas a cambios sin previo aviso.
Unidades: mm.

Disponible en acabado:

Cromado



SERVICIO TÉCNICO
01 8000 51 20 30



CORONA Y GRIVAL
COMPATIBLES



5
AÑOS
GARANTÍA
GRIVAL

Amplia red de técnicos propios y autorizados en todo el país para brindar servicio técnico post-venta.

grival.com

GRIVAL