

Repuestos

RPTO MANIJA BRIZA LVM/LVP

REF: O25060001

Resalta y mejora la apariencia de su Grifería de la línea Briza con manija de fácil limpieza, su diseño que evita la acumulación de impurezas, con cierre de giro práctico de tan solo 90°.

- Resistente a la corrosión, pelado y decoloración por agua.
- Recubrimientos no tóxicos.
- Productos para uso doméstico.



CARACTERÍSTICAS GENERALES

- Material: Plástico.
- Dimensiones generales de producto (H x W x L): 14X19X8.5
- Peso neto aproximado: 0,05 Kg
- Peso bruto aproximado: 0,06 Kg

PRESIÓN DEL SERVICIO

- Presión mínima recomendada: N/A
- Presión máxima recomendada: N/A

CAPACIDAD DE FUNCIONAMIENTO

- Temperatura máxima de trabajo: 45°C/113°F
- Temperatura mínima de trabajo: 3°C/37.4°F

CUIDADOS Y LIMPIEZA

Los acabados superficiales son aquellos que le imprimen una apariencia especial y estética a su producto y además le brindan protección. Para prolongar sus cualidades es vital que la limpieza profunda del producto se haga únicamente con agua y jabón suave y que en el secado y el brillo se utilice un paño de algodón limpio.

PRODUCTO
COMPATIBLE



3
AÑOS
GARANTÍA
GRIVAL



SERVICIO TÉCNICO
01 8000 51 20 30



REPUESTOS
ORIGINALES GRIVAL

Amplia red de técnicos propios y autorizados en todo el país para brindar servicio técnico post-venta - **AMPLIO STOCK DE REPUESTOS GENUINOS**
grival.com

PLANOS TÉCNICOS

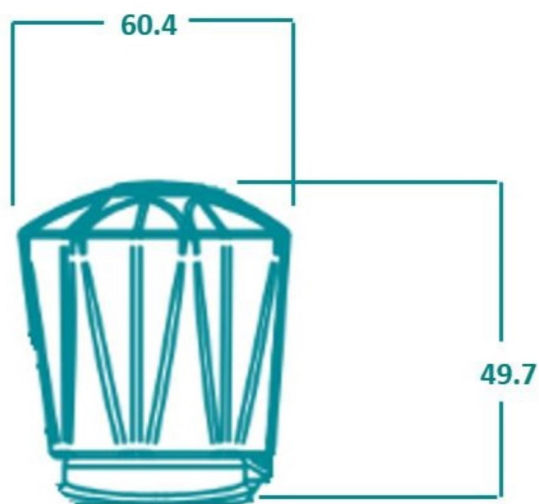

Unidades: mm

Estas dimensiones son nominales y están sujetas a cambios sin previo aviso.

Disponible en acabado:

Traslucido.

Repuestos:

GRIVAL